



	<b>375B</b>	<b>385B</b>
<b>Motor</b>	Yanmar 4TNV98C-PLYS	Yanmar 4TNV98CT-NLYS
<b>Hrubý výkon</b>	49,9 kW (67 k)	53,7 kW (72 k)
<b>Čistý výkon</b>	47,5 kW (64 k)	51,1 kW (68,5 k)
<b>Provozní hmotn.</b>	3100 kg	3750 kg
<b>Objem lopaty</b>	0.45 m <sup>3</sup>	0.5 m <sup>3</sup>

## **375B/385B** **SMYKEM ŘÍZENÝ** **NAKLADAČ**

# MAXIMÁLNÍ NÁVRATNOST VAŠÍ INVESTICE



## SPOLEHLIVÁ SÍLA

Bezkonkurenční výkon motoru Yanmar, který splňuje přísné emisní normy EU V - poskytuje maximální výstupní krouticí moment a dodává větší výkon při nižších otáčkách motoru. ECU zlepšuje účinnost paliva.

## PROSTORNÁ KABINA

Neobvykle prostorná kabina vybavena ochranou konstrukcí FOPS a ROPS je navržena pro bezpečnost a pohodlí řidiče.

## VŠESTRANNOST

Pro různé potřeby lze vybrat z široké nabídky příslušenství pro zvýšenou flexibilitu a schopnost zvládnout více úloh pouze jedním strojem.

## SAMONIVELAČNÍ VENTIL

Samonivelační ventil udržuje vodorovnou polohu a udržuje vysokou stabilitu stroje i pracovního nástroje, což zabraňuje ztrátě nákladu z lopaty a zlepšuje produktivitu práce.

## POHON 4 KOL

Hydraulický pohon čtyř kol poskytuje vynikající trakci s odolnými hnacími řetězy.

## SNADNÁ ÚDRŽBA

80 stupňů sklopná kabina směrem dozadu a velké zadní dveře kabiny poskytují bezpečný a jednoduchý přístup do všech oblastí servisu a údržby.

## POPRODEJNÍ SERVIS

Jako zákazník Liugongu si můžete být jisti, že naši prodejci a regionální zastoupení budou vždy "po ruce", aby Vás podpořili školením, servisem a údržbou potřebnými po celý život vašeho stroje.

# NAVRŽEN PRO VYŠŠÍ VÝKON

## SILNÝ VÝKON

375B / 385B je vybaven motorem Yammar EU V, který poskytuje hrubý výkon 49,9 kW (67 k) - 53,7 kW (72 k) při 2 400 ot / min s vysokým maximálním kroutícím momentem.

Motor pohání pístové čerpadlo, které umožňuje přímý přenos výkonu do hydraulického systému. S ECU můžete získat lepší spotřebu paliva.

## OPTIMALIZOVANÁ HYDRAULIKA

Dva hydraulické systémy: uzavřený okruh pro pojezd a otevřený obvod pro práci. Hnací obvod zahrnuje vysoce účinné pístové čerpadlo a motor. Pracovní obvod přijímá kontrolu pilota; Systémový tok dosahuje 18,3-31,8 gal/min (69-120 l / min).

# VŽDY FUNKČNÍ

Zavázali jsme se snížit  
Vaše celkové náklady  
na vlastnictví a zvýšit  
Váš zisk.

## RÁM S VYNIKAJÍCÍ STABILITOU

Monoblok rámu zajišťuje vynikající stabilitu a vyšší odolnost. Lichoběžníková konstrukce výložníku je navržena pro vysokou pevnost a dobrou stabilitu. Pohlcuje dobře rázy a torze. Je také navržen pro vysokofrekvenční rozbíjení hornin.

## SAMONIVELAČNÍ TÁHLO

Samonivelační ventil udržuje rovnovážnou polohu a udržuje stabilnější, vyváženější polohu, což rovněž zabraňuje ztrátám nákladu z lopaty, která díky tomu funguje efektivněji.

## FILTR S VYSOKOU ÚČINNOSTÍ

Filter zachycuje prach a částice před vstupem do motoru, chrání motor před opotřebením, prodlužuje životnost motoru a zlepšuje účinnost motoru.





# SOUČÁST VAŠEHO VÝKONU

Bez ohledu na to, kde jste na světě, můžeme zajistit rychlou a efektivní podporu dílů, abychom Vás udrželi v provozu.



# BEZPEČNOST A KOMFORT OBSLUHY

## SYSTÉM OCHRANY PROTI PŘEVŘÁCENÍ

Vysoce pevný bezpečnostní rám v kabině zajišťuje ochranu řidiče i při nejhorším scénáři nehody.

## SYSTÉM OCHRANY PROTI PADAJÍCÍM PŘEDMĚTŮM

375B/385B navržen tak, aby fungoval i v extrémních podmínkách. Ochrana proti padajícím předmětům (FOPS) je neocenitelným doplňkem bezpečnosti řidiče.

## KOMFORTNÍ PROVOZNÍ STAV

Nastavitelná sedačka s pohlcováním vibrací a nárazů a volitelná špičková sedačka s vysokým stupněm komfortu. Kabina je vybavena snadno otvíratelnými bočními okny. Mezi další možnosti patří autorádio s MP3.

## POHODLNÉ OVLÁDÁNÍ

Ergonomické ovládání joysticků s minimální silou snižuje únavu obsluhy stroje. Přepínače na joystickích ovládají



**Víme, že to, co chcete, je mít důvěru ve Váš stroj. Takže se ujistíme, že můžeme bez prodlení získat to, co potřebujete, a to bez průtahů, bez omylů a bez výmlu. Kdekoli a kdykoli. To je více, než pouhý cíl. To je náš slib.**

Liugong Engineering nastavil vysoký standard kvality a všechny díly jsou přísně testovány, aby se zajistilo, že mohou splňovat přísné specifikace kvality potřebné pro dlouhodobý výkon.

## PŘIPRAVEN NA JAKOUKOLI PRÁCI

Liugong poskytuje řadu účelových doplňků, závěsů a nástrojů pro Váš 375B/385B, aby Vám poskytl zvýšenou všestrannost pro jakékoli staveniště a jakoukoli práci. V palubním počítači se v nastavení hydraulického průtoku přes obrazovku displeje optimalizuje výkon příslušenství.



LOPATY

ZAMETAČ

MULČOVAČ

HYDRAUL.

# SNADNÁ ÚDRŽBA

## ZKOSENÁ TĚSNĚNÍ 24 STUPŇŮ S "O" KROUŽKY

Zkosená těsnění 24 stupňů s O-kroužky jsou namontována na přípojky hadic, aby se zabránilo netěsnostem a úniku hydraulického oleje. Vynikající konstrukce těsnění přispívá ke spolehlivosti stroje a snižuje náklady na servis tím, že poskytuje 100% těsné spoje.

## SKLÁPĚCÍ KABINA

Celá kabina může být snadno sklopena dozadu jednou osobou o 80 stupňů, aby poskytla dostatečný prostor pro výměnu palivového filtru motoru, hydraulického oleje a další.

## VYNIKAJÍCÍ NÁVRH

Hydraulické trubky a elektrické kabely jsou dobře vedeny a umístěny tak, aby poskytovaly dostatečný prostor pro každodenní kontrolu a pohodlnou údržbu.

Všechny pojistkové skříňky a relé jsou centralizované a snadno dostupné.

## ZADNÍ SERVISNÍ DVÍŘKA

Zadní kapota poskytuje dostatečný prostor pro doplňování nafty, hydraulického oleje, motorového oleje a nemrznoucí směsi, výměnu vzduchového filtru a vypouštění nečistot a kondenzátu z odlučovače paliva.



# KDE NÁS POTŘEBUJETE, KDYŽ NÁS POTŘEBUJETE

LiuGong se zavazuje poskytovat **spolehlivé** a **odolné** zařízení kombinované se spolehlivými službami poskytované našim zákazníkům **po celém světě**.



## GLOBAL NETWORK

Nabízíme místní podporu prostřednictvím naší rozsáhlé sítě prodejců ve více než 130 zemích. Naši prodejci a zákazníci jsou podporováni 10 regionálními dceřinými společnostmi a 9 globálními centry náhradních dílů. Ti všichni nabízejí odborná školení, díly a servisní podporu.

## PROFESIONÁLNÍ RADY

Bez ohledu na práci Vám můžeme pomoci vybrat ten správný stroj, se správnou specifikací, volitelným příslušenstvím a přídavným zařízením vhodným pro vaše podnikání. Jsme odhodláni zajistit maximální provozuschopnost a nejnižší náklady na provoz, abychom Vám zajistili vysoký zisk z provozu Vašeho stroje.

## SERVISNÍ DOHODY

V LiuGongu nabízíme servisní smlouvy na podporu Vašich obchodních potřeb a pomoc při převzetí kontroly nad všemi Vašimi náklady. Promluvte si s námi již dnes.

# SPECIFIKACE

## VÝKON

Provozní hmotnost	<b>375B</b> 3,100 kg (6,820 lb) <b>385B</b> 3,750 kg (8,267 lb)
Překlápěcí zatížení	<b>375B</b> 1,730 kg (3814 lb) <b>385B</b> 2,090 kg (4,608 lb)
Jmenovitá provozní nosnost	<b>375B</b> 865 kg (1,900 lb) <b>385B</b> 1,045 kg (2,304 lb)
Trhací síla ramene nakladače	<b>375B</b> 18.5 kN (4,159 lbf) <b>385B</b> 20.3 kN (4,566 lbf)
Trhací síla lopaty nakladače	<b>375B</b> 20.4 kN (4,586 lbf) <b>385B</b> 29.8 kN (6,705 lbf)
Objem lopaty	<b>375B</b> 0.45 m <sup>3</sup> (0.59 yd <sup>3</sup> ) <b>385B</b> 0.5 m <sup>3</sup> (0.65 yd <sup>3</sup> )

## MOTOR

Emisní norma	EU Stage V
Výrobce	Yanmar
Model	<b>375B</b> 4TNV98C-PLYS <b>385B</b> 4TNV98CT-NLYS
Hrubý výkon	<b>375B</b> 49.9 kW (67 hp / 68 ps) @ 2,400 rpm <b>385B</b> 53.7 kW (72 hp / 73 ps) @ 2,400 rpm
Maximální kroutící moment	<b>375B</b> 241 N·m (64 lbf·ft) @ 1,625 rpm <b>385B</b> 291 N·m (77 lbf·ft) @ 1,625 rpm
Počet válců	4
Objem	3.3 L (201 in <sup>3</sup> )
Chlazení	vodní

## ELEKTRICKÝ SYSTÉM

Napětí	12 V
Výstup alternátoru	85 amps

## PNEUMATIKY

Typ	bezdušová
Rozměr	<b>375B</b> 10-16.5-10PRTI200 <b>385B</b> 12-16.5-12PRTI200
Počet vrstev	<b>375B</b> 8 <b>385B</b> 12

## ROZMĚRY

A.Max.výška čepu závěsu	<b>375B</b> 2,923 mm (115.4 in) <b>385B</b> 3,278 mm (129.1 in)
B.Světlá výška při max.výšce vyklápění	<b>375B</b> 2,220 mm (87.6 in) <b>385B</b> 2,572 mm (101.3 in)
D.Světlá výška nad zemí	<b>375B</b> 204 mm (8.0 in) <b>385B</b> 200 mm (7.9 in)
E. Rozvor kol	<b>375B</b> 1,087 mm (42.9 in) <b>385B</b> 1,334 mm (52.5 in)
G.Celková délka bez lopaty	<b>375B</b> 2,650 mm (104.6 in) <b>385B</b> 2,973 mm (117 in)
H.Celková výška po střechu kabiny	<b>375B</b> 1,940 mm (76.6 in) <b>385B</b> 2,034 mm (80.1 in)
L.Celková délka se standardní lopatou	<b>375B</b> 3,432 mm (135.4 in) <b>385B</b> 3,851 mm (151.6 in)
R1.Maximální naklonění lopaty v max. výšce	<b>375B</b> 95° <b>385B</b> 99°
R2.Maximální naklonění lopaty v úrovni země	30°
R3.Maximální úhel vyklápění lopaty v max. výšce	<b>375B</b> 40° <b>385B</b> 39°
R4.Odjezdový úhel	<b>375B</b> 26° <b>385B</b> 27°
R5.Přední poloměr otáčení s lopatou	<b>375B</b> 1,800 mm (71.0 in) <b>385B</b> 2,339 mm (92 in)
R6.Přední poloměr otáčení bez lopaty	<b>375B</b> 1,365 mm (53.9 in) <b>385B</b> 1,414 mm (55.7 in)
W2.Rozchod kol	<b>375B</b> 1,335 mm (52.7 in) <b>385B</b> 1,536 mm (60.5 in)
A.Max.výška čepu závěsu	<b>375B</b> 540 mm (21.3 in) <b>385B</b> 587 mm (23.1 in)
Maximální pracovní výška v maximální výšce	<b>375B</b> 3,774 mm (148.9 in) <b>385B</b> 4,176 mm (164.4 in)
Celková šířka se standardní lopatou	<b>375B</b> 1,830 mm (72 in) <b>385B</b> 1,905 mm (75 in)
Celková šířka bez lopaty	<b>375B</b> 1,576 mm (62.2 in) <b>385B</b> 1,850 mm (72.8 in)

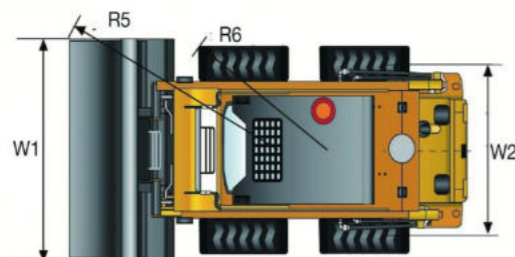

## PRACOVNÍ HYDRAULIKA

Standard.průtok	<b>375B</b> 79.2 L (20.9 gal)/min <b>385B</b> 91.2 L (24.1 gal)/min
Volitelný velký průtok	<b>375B</b> 124 L (32.8 gal)/min <b>385B</b> 132.5 L (35 gal)/min
Hydrostatický tlak	21 MPa (3,045 psi)
Typ	otevřený
Pracovní cyklus celkem	<b>375B</b> 8.6 s <b>385B</b> 9.5 s
Zdvih	4.2 s
Vyklápění	<b>375B</b> 2.3 s <b>385B</b> 2.8 s
Sklápění (naprázdno)	<b>375B</b> 2.1 s <b>385B</b> 2.5 s

## HYDRAULIKA POJEZDU

Typ	uzavřený
Hydrostatický tlak	35 MPa (5,075 psi)
Rozměr hnacích řetězů	<b>375B</b> 80 HS <b>385B</b> 100 HS
Max. rychlost jízdy	<b>375B</b> 10.5 km/h (6.5 mph) <b>385B</b> 11.3 km/h (7 mph)
Volitelná max. rychlost jízdy	<b>375B</b> 17.4 km/h (10.8 mph) <b>385B</b> 22.6 km/h (14 mph)

## PROVOZNÍ KAPALINY

Palivová nádrž	<b>375B</b> 100 L (26.4 gal) <b>385B</b> 110 L (29 gal)
Motorový olej	9.4 L (2.5 gal)
Chladicí systém	<b>375B</b> 13 L (3.4 gal) <b>385B</b> 20 L (5.4 gal)
Nádrž hydrauliky	<b>375B</b> 52 L (13.7 gal) <b>385B</b> 60 L (15.9 gal)
Hydraul. systém celkem	<b>375B</b> 70 L (18.5 gal) <b>385B</b> 80 L (21.1 gal)
Nádrže hnacích řetězů (každá)	<b>375B</b> 8 L (2.1 gal) <b>385B</b> 13 L (3.4 gal)

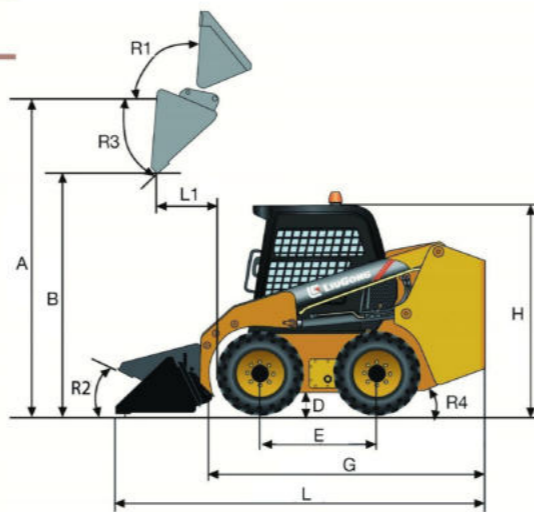

# STANDARDNÍ VÝBAVA

## MOTOR

4 válec diesel Yanmar  
Emisní norma EU V  
**375B**  
Yanmar 4TNV98C-PLYS  
Palivová nádrž 100 l  
**385B**  
Yanmar 4TNV98CT-NLYS  
Palivová nádrž 110

## PNEU

Bezdušové pneu

## PŘÍSLUŠENSTVÍ

Rychloupínací zařízení  
**375B**  
Univerzální lopata 0.45 m<sup>3</sup>  
**385B**  
Univerzální lopata 0.5 m<sup>3</sup>

## PRACOVNÍ MÍSTĚ ŘIDIČE

Otevřená kabina s FOPS a ROPS  
Standardní sedačka s bezpečnostním pásem 2"  
Hasičský přístroj CE  
Ruční plyn  
Bezpečnostní blokování řízení

## PŘEVODOVKA

Hydraulická brzda  
Jednorychlostní motor

## HYDRAULICKÝ SYSTÉM

Hydraulická jednocestná samonivelace  
Přídavné hydraulické hadice

## OSTATNÍ

- Okruh servořízení  
- Anglické nálepky  
- Hasičský přístroj CE  
- Severoamerické nálepky  
- Nálepky CE

# VOLITELNÁ VÝBAVA

## PRACOVNÍ MÍSTĚ ŘIDIČE

\* uzavřená kabina  
\* klimatizace a topení  
\* plynový pedál  
\* autorádio s MP3  
\* zpětná zrcátka  
\* otočný maják

## PNEUMATIKY

\* řetězy na pneu

## 375B

\* plnopryžové pneu 31x10x16  
**385B**  
\* bezdušové pneu 14-17.5 14PR  
\* plnopryžové pneu 33x12x20

## HYDRAULICKÝ SYSTÉM

**375B**  
\* velký průtok 124 l/min  
**385B**  
\* velký průtok 132.5 l/min

## PŘÍSLUŠENSTVÍ

Univerzální lopaty  
\* objem 0.4 m<sup>3</sup>, šířka 1630 mm  
\* objem 0.4 m<sup>3</sup>, šroubovaný břit  
\* objem 0.45 m<sup>3</sup>, šroubované zuby  
\* objem 0.5 m<sup>3</sup>, šroubované zuby

## SKALNÍ LOPATA

\* objem 0.4 m<sup>3</sup>, šířka 1880 mm

## ZAMETAČ

## SILNIČNÍ FRÉZA

\* prac.šířka 450 mm

## SNĚHOVÁ RADLICE

\* úhel natáčení +/-30 stupňů

## DRAPÁKOVÁ LOPATA

\* průměr drapáku od 350 do 650

## PALETIZAČNÍ VIDLE

\* délka vidlí 1070 mm

## HYDRAULICKÉ KLADIVO

\* SOOSAN SB40

## MANIPULAČNÍ RAMENO

## Zemní rýhovač/drážkovač

\* prac. šířka 100 až 300 mm  
max. hloubka 900 mm

## Víceúčelová lopata 4v1

## TRUBKOVÝ VRTÁK

\* délka 1600 mm, ø500 mm

## OBLÁ LOPATA

\* objem 0.45 m<sup>3</sup>, š. 1550 mm

## SNĚHOVÁ FRÉZA

\* prac. šířka 1830mm

## RAMENO RYPADLA

\* max.hĺoubka 1886 mm

## VIBRAČNÍ ZHUTŇOVACÍ VÁLCE

## OSTATNÍ

\* rámeček SPZ  
\* další anglické nálepky  
\* protizávaží 80 kg  
**385B**  
\* dvourychlostní motor

## Trubkový vrták odolný proti opotřebení

\* délka 1600 mm, ø500 mm

## Víceúčelová lopata 4v1



**Guangxi LiuGong Machinery Co., Ltd.**

No. 1 Liutai Road, Liuzhou, Guangxi 545007, PR China  
T: +86 772 388 6124 E: [overseas@liugong.com](mailto:overseas@liugong.com)  
[www.liugong.com](http://www.liugong.com)

Sledujte nás na:



LG-PB-375B/385B-STAGE V-WW-A4-092O21-CS

Loga řady kompaktních smykem řízených nakladačů LiuGong uvedená v tomto dokumentu, včetně, ale bez omezení na slovní značky, značky zařízení, znaky nebo abeceda a kombinované značky jako registrované ochranné známky Guangxi LiuGong Group Co, Ltd se používají Guangxi Liugong Machinery Co Ltd. s právním svolením a nesmí být používány bez svolení. Specifikace a obrázky se mohou bez předchozího upozornění měnit. Ilustrace a obrázky mohou zahrnovat volitelné vybavení a nemusí obsahovat veškeré standardní vybavení. Zařízení a a volitelné příslušenství se liší podle regionální dostupnosti.